

# Grot rolowany w maszcie

## Dane klienta

Nazwisko

Imię

Adres

Telefon

Email

## Dane jachtu

Typ jachtu

Rok budowy

Długość jachtu

Takielunek topowy lub ułamkowy

Lik przedni (P) długość

P1

Lik dolny (E) długość

Lik tylny długość

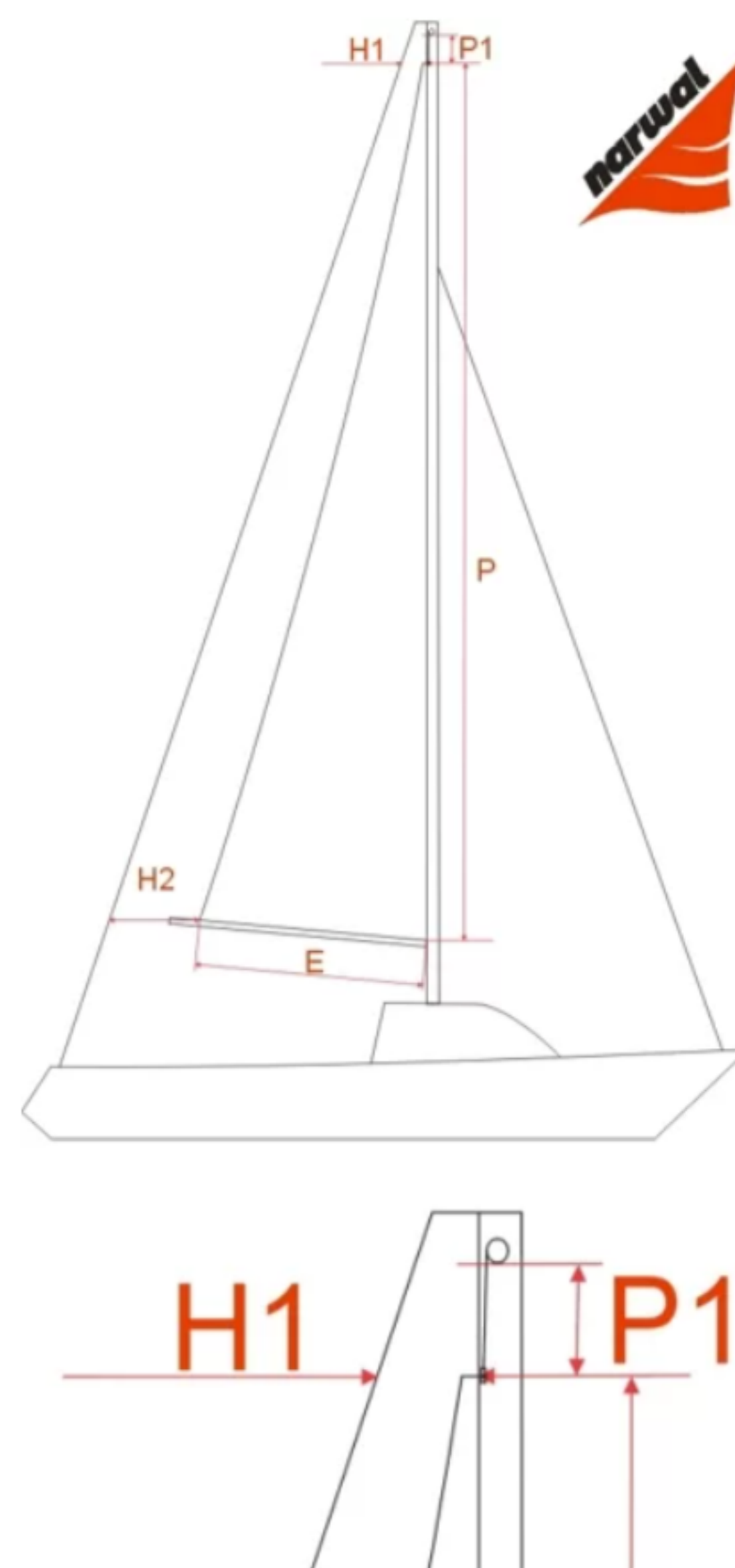

Krój żagla (1 do 5):



Rodzaj materiału

## Standard wykonania

Listwy krótkie pionowe: \_\_\_\_\_

Listwy pełne pionowe: \_\_\_\_\_

Bez listew: \_\_\_\_\_

Producent masztu oraz systemu  
rolującego: \_\_\_\_\_

Rozmiar masztu / przekrój profilu: \_\_\_\_\_

Średnica linki na liku przednim: \_\_\_\_\_

## Róg szotowy

Kółko: \_\_\_\_\_

Blok szotowy: \_\_\_\_\_

UV na szocie: \_\_\_\_\_

Kolor UV: \_\_\_\_\_

## Róg halsowy wymiary podcięcia, rysunek obok

A: \_\_\_\_\_

B: \_\_\_\_\_



## Numer na żaglu

Wpisz numer: \_\_\_\_\_

Kolor numeru: \_\_\_\_\_

Znak klasowy: \_\_\_\_\_

Kolor znaku: \_\_\_\_\_

Pasy trymowe: \_\_\_\_\_



## Szerokość żagla

Ma pracować pod achtersztagiem? \_\_\_\_\_

Ma zachodzić za archesztag - ile? \_\_\_\_\_

H1 - na topie: \_\_\_\_\_

H2 - od rogu szotowego do archesztagu w pionie: \_\_\_\_\_

Wzmocnienia pod salingj, tak / nie: \_\_\_\_\_

Ilość salingów \_\_\_\_\_

Wysokość salingów od bomu \_\_\_\_\_

1: \_\_\_\_\_

2: \_\_\_\_\_

3: \_\_\_\_\_

Długość salingów: \_\_\_\_\_

1: \_\_\_\_\_

2: \_\_\_\_\_

3: \_\_\_\_\_

## Maszt, szerokość wejścia, rysunek obok

G: \_\_\_\_\_

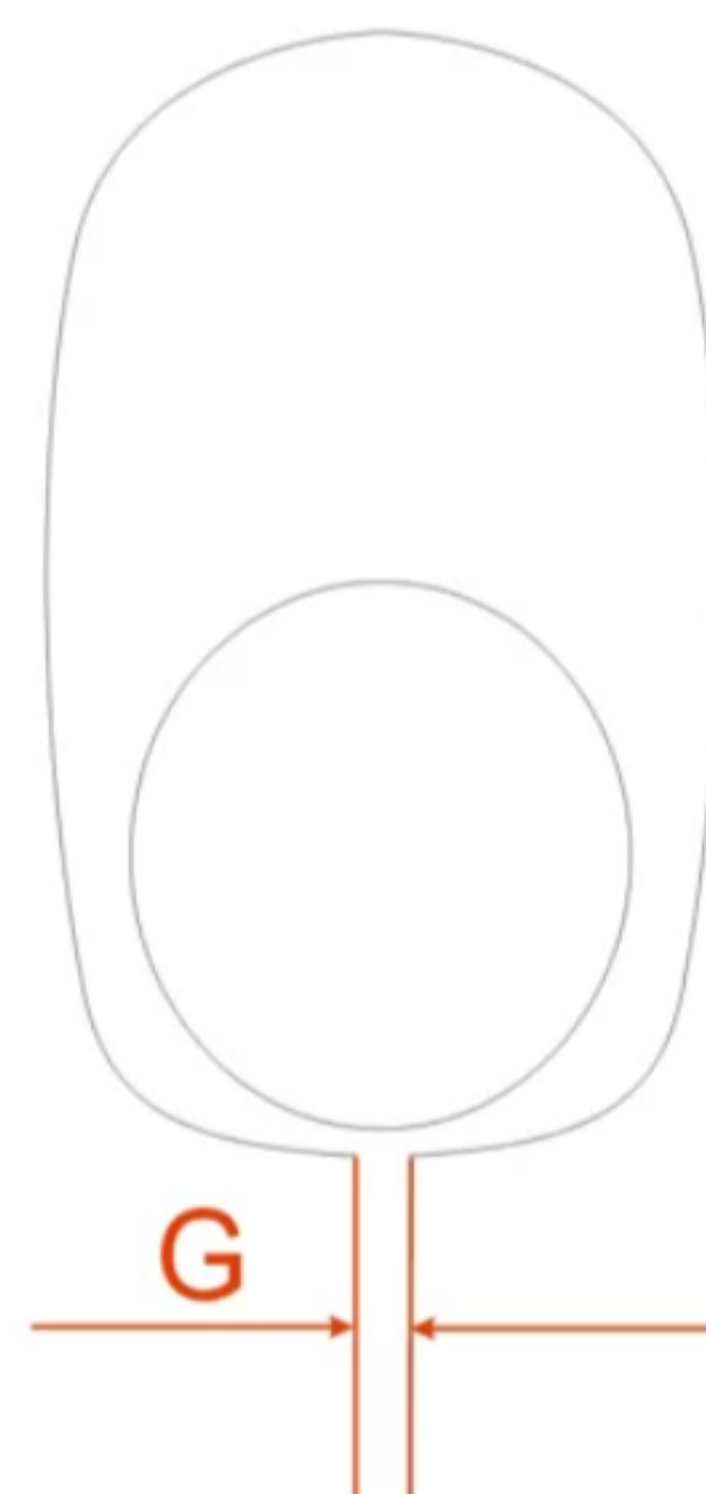

## Uwagi

Informacje dodatkowe: \_\_\_\_\_